

(二)語文領域(英語文)課程計畫

1、依據：

- (1)教育部十二年國民基本教育課程綱要暨語文領域課程綱要。
- (2)教育部頒定九年一貫課程綱要。
- (3)國民教育階段特殊教育課程總綱。
- (4)桃園縣府教小字第 1000153102 號英語教學向下延伸計畫。
- (5)本校課程發展委員會決議。
- (6)本校課程發展委員會之語文領域課程小組會議決議。

2、基本理念：

- (1)著重溝通式的教學，讓英文不再只是課本上的知識，而是一活用的生活經驗。
- (2)提供豐富的英語學習情境，練習聽說讀寫各方面的英語應用能力。
- (3)培養對英語的興趣。
- (4)了解本國語文文化與英語文化的差異並進而包容欣賞。

3、師資現況分析：具英語師資資格老師有蘇豐文、巫宜忠、葉育秀、林鳳容

4、課程目標：除了教材課本身之課程目標，英語任課教師針對本校學生之能力、課程發展計畫，另訂定各年段教學進程。如下：

- (1)一年級：首重興趣、激發學習動機。以歌曲、故事、認識字母為主。
習寫：A~Z 認讀、筆順習寫。
- (2)二年級：歌曲、故事、教室用語、基本會話、A~Z 聽說讀寫。
- (3)三年級：加強 A~Z 聽說讀寫、Phonics 口訣、單字拼讀與短句。
書寫格式與規則之訓練，指導如何用自然發音拼讀、單字拼寫。
- (4)四年級：加強書寫格式、規則之訓練，指導如何用自然發音背單字。
提供單字供學生課後進修。Phonics 進階。
適度介紹，以故事性、趣味性簡單文法概念。
- (5)五年級：書寫格式、規則之訓練，加長句子。
熟練自然發音，課本相關單字註記 KK 音標(不列入考試)。
提供單字供學生課後進修。
適度介紹，以故事性、趣味性簡單文法概念。
- (6)六年級：書寫格式、規則之訓練，加長句子。
熟練自然發音，KK 音標(不列入考試)。
提供單字供學生課後進修。
適度介紹，以故事性、趣味性簡單文法概念。

5、實施原則及策略：

(1)實施原則：

- A. 配合桃園市英語向下延伸計畫，一、二年級實施英語課程，讓學生提前接觸英語，培養學習英語之興趣，提升世界與國際觀。
- B. 選用教材之內容以生活化、實用化、趣味化為原則，高年級教選用教材內容則較注重未來國中英語課程之銜接。
- C. 確實實施多元評量，學習過程評量重於結果，提昇學習興趣。
- D. 配合桃園市國際英語村實施計畫，五年級至文昌國中或快樂國小實施英語實境

教學。至機場捷運進行現場實境英語教學。

- E. 特殊需求學生之能力指標參照各階段基本學力指標，採加深、加廣、加速、簡化、減量、分解、替代與重整方式進行學習內容的調整。
- a. 替代與重整方式進行學習內容的調整。
 - b. 資賦優異類學生之能力指標採加深與加廣的方式，再根據調整過後之指標編選具挑戰性的教材。
 - c. 善用各種能引發其學習潛能之學習策略，設計生動有趣的輔助活動，運用教學媒材，提供充分練習機會。
 - d. 依據個別學生之身心狀況與需求，進行教室位置、動線規劃、學習區及座位安排等環境的調整。
 - e. 評量方式可採動態評量、檔案評量、實作評量、生態評量與課程本位評量等多元評量的方式，充分瞭解各類特殊需求學生的學習歷程與成效，以做為課程設計及改進教學的參考。

(2)實施策略：本校選用繪本或故事性教材，教師輔以自編教材於課堂中補充，亦利用資訊融入教學。不定期以富於主題性之海報介紹給孩子們。

6、實施內容：

(1)實施時間與節數：

A.111 學年度實施時間與節數：

- a. 本學年度分上下兩學期，計學生學習日數約二百天。
- b. 課表編排：以週課表排課，排課 42 週。一、二年級每週一節，一、二年級課程名稱為『探索世界』，利用彈性學習節數一節實施；三~六年級每週 2 節，利用語文領域節數一節、彈性節數一節，共二節實施。

(2)教材來源：

A. 選用教材：

※各年級進度表如附件

年級 教材	三年級	四年級	五年級	六年級
版本	康軒 Wonder World 1、2 校訂課程：探索世界-自編教材	何嘉仁 Super Fun 3、4 校訂課程：探索世界-自編教材	翰林 Dino on the Go!5.6	翰林 Dino on the Go!7,8

B. 網路資源教材及歌謠韻文教材等。

- (3)教學方式與教學創新：教師們以其專業，生動介紹出單字，再以各活動讓學生達到熟練之效果。歌曲演唱與表演，以不著痕跡之方式，熟練句型，加深孩子對句子的印象。
- (4)學生學習：低年級可在遊戲活動中，觀察其學習效果，實施多元評量。中、高年級課程則應多元化，以銜接國中英語學習課程。
- (5)教學評量：採文字評量、口頭評量、歌曲演唱、學習單、海報製作等多元評量方式。

7、教學資源運用：

(1)學校資源

A.教學媒體設備：備有錄放影機、單槍等配備。

B.教材部分：除了各年段教材，校內購入繪本及英文故事書百餘冊，學生可自由借閱，教師亦在教學進度中，排入繪本教學。

C.至機場捷運進行英語教學。

8、實施效果：

(1)經各任課教師、導師配合、及同學們之努力，學習成效良好。同學們常利用下課時間，至海報前欣賞。對於課後單字自我進修，透過「單字達人」比賽也看出同學努力的成果。

(2)本年度需完成並呈現之成果：繼續以有之教學策略，並集思廣益，增加教學創意。

9、本校自 108 學年度起逐年實施十二年國民基本教育，111 學年度一、二、三、四年級課程依據十二年國民基本教育綱要實施；五、六年級依據九年一貫課程綱要實施。

10、計劃應經課程發展委員會審查通過始得實施，修正時亦同。

【各學年領域教學計畫】

※三年級教學團隊

桃園市蘆竹區光明國民小學 111 學年度【三年級英文領域】課程計畫			
每週節數	1 節	設計者	孫珍貞
核心素養	A 自主行動	<input checked="" type="checkbox"/> A1. 身心素質與自我精進、 <input checked="" type="checkbox"/> A2. 系統思考與問題解決、 <input type="checkbox"/> A3. 規劃執行與創新應變	
	B 溝通互動	<input checked="" type="checkbox"/> B1. 符號運用與溝通表達、 <input checked="" type="checkbox"/> B2. 科技資訊與媒體素養、 <input type="checkbox"/> B3. 藝術涵養與美感素養	
	C 社會參與	<input type="checkbox"/> C1. 道德實踐與公民意識、 <input checked="" type="checkbox"/> C2. 人際關係與團隊合作、 <input checked="" type="checkbox"/> C3. 多元文化與國際理解	
課程理念	1. 學生能藉由探索多元跨領域的學習素材，激起以英語學習更多知識的星星之火。 2. 計畫之設計，從各單元的學習主題向外拓展，跨越純粹語言知識與能力的學習範疇，一方面提供教師更多跨領域延伸教學的靈感，一方面導入更多讓學生能由生活中親身體驗、動手實作、觀察記錄、討論、思索與歸納想法的學習歷程。 3. 不同學習導向的學生，透過跨領域與多元的學習引導後，激發學習興趣，也慣於在學習過程中接觸英語，並能活用英語這個實用的工具。 4. 本教材以「溝通功能」及「主題」為編寫主軸，引導學生將所學字彙與句型應用於生活中，培養學生簡易英語聽、說、讀、寫能力。此外，本教材以國小教育階段的核心素養為導向，融入與主題相關之議題、學習方法、文化涵養與國際觀。 5. 教學內容以富想像力的圖畫風格，吸引學生主動了解學習內容，並配合故事聽讀、會話對談、歌謠韻文吟唱，發展學生聽讀能力和技巧。 6. 本書編寫以生活化、活用化、實用化即多樣化為原則。		
學習重點	學習表現	1-II-1 能聽辨英語的子音、母音及其基本的組合。	

		<p>1-II-5 能聽辨句子的語調。</p> <p>1-II-6 能聽辨課堂中所學的片語、句子及其重音。</p> <p>1-II-8 能聽懂課堂中所學的字詞。</p> <p>1-II-10 能聽懂簡易的日常生活用語。</p> <p>1-II-11 能聽懂簡易句型的句子。</p> <p>2-II-2 能說出課堂中所學的字詞。</p> <p>2-II-4 能使用簡易的日常生活用語。</p> <p>2-II-5 能以正確的發音及適切的語調說出英語的句子。</p> <p>3-II-1 能辨識課堂中所學的字詞。</p> <p>3-II-2 能看懂課堂中所學的句子。</p> <p>4-II-3 能拼寫課堂中所學的字詞。</p> <p>4-II-4 能寫出課堂中所學的句子。</p> <p>5-II-2 在聽讀時，能辨識書本中相對應的字詞。</p> <p>5-II-3 能以正確的發音及適切的速度朗讀英語的句子。</p> <p>5-II-4 能運用所學的字母拼讀規則讀出英文字詞。</p> <p>6-II-1 能專注於教師的說明與演示。</p> <p>6-II-2 積極參與各種課堂練習活動。</p> <p>6-II-3 積極回答教師或同學所提的問題。</p> <p>6-II-4 認真完成教師交待的作業。</p>
	學習內容	<p>Ab-II-1 子音、子音、母音及其組合。</p> <p>Ab-II-4 所學的字母拼讀規則（含看字讀音、聽音拼字）。</p> <p>Ac-II-1 簡易的教室用語。</p> <p>Ac-II-2 簡易的生活用語。</p> <p>Ac-II-3 第二學習階段所學字詞。</p> <p>B-II-1 第二學習階段所學字詞及句型的生活溝通。</p>

<p>課程架構表</p>	<pre> graph LR WW1[Wonder World 1] --- GR1[Get Ready] WW1 --- U1[Unit 1 The Birthday Party] WW1 --- U2[Unit 2 Poor Kevin] WW1 --- R1[Review 1] WW1 --- U3[Unit 3 At B&J's Toys] WW1 --- U4[Unit 4 Baby Dragon's Gift] WW1 --- R2[Review 2] WW2[Wonder World 2] --- GR2[Get Ready] WW2 --- U1F[Unit 1 Funny Animals] WW2 --- U2T[Unit 2 Teamwork] WW2 --- R1R[Review 1] WW2 --- U3M[Unit 3 The Monster Parade] WW2 --- U4J[Unit 4 Jello's Family] WW2 --- R2R[Review 2] </pre>
<p>融入之議題</p>	<p>【閱讀素養教育】 閱 E1 認識一般生活情境中需要使用的，以及學習學科基礎知識所應具備的字詞彙。 閱 E12 培養喜愛閱讀的態度。</p> <p>【國際教育】 國 E1 了解我國與世界其他國家的文化特質。</p> <p>【品德教育】 品 E2 自尊尊人與自愛愛人。</p>

	<p>品 E3 溝通合作與和諧人際關係。</p> <p>【家庭教育】 家 E4 覺察個人情緒並適切表達，與家人及同儕適切互動。</p> <p>【環境教育】 環 E16 了解物質循環與資源回收利用的原理。</p> <p>【科技教育】 科 E4 體會動手實作的樂趣，並養成正向的科技態度。</p> <p>【戶外教育】 戶 E1 善用教室外、戶外及校外教學，認識生活環境（自然或人為）。 戶 E3 善用五官的感知，培養眼、耳、鼻、舌、觸覺及心靈對環境感受的能力。</p> <p>【人權教育】 人 E5 欣賞、包容個別差異並尊重自己與他人的權利。 人 E6 覺察個人的偏見，並避免歧視行為的產生。</p> <p>【性別平等教育】 性 E3 覺察性別角色的刻板印象，了解家庭、學校與職業的分工，不應受性別的限制。 性 E8 了解不同性別者的成就與貢獻。</p>
學習目標	<p>三上：</p> <ol style="list-style-type: none"> 1. 能理解各課故事內容，如：年齡、情緒與感覺、常見玩具、常見顏色等。 2. 能認讀並使用相關各課主題之字彙。 3. 能學會詢問及回答各課相關的英文對話。 4. 能聽辨、認讀 26 個大小寫字母。 5. 能寫出各課相關之字彙和句子。 6. 能聽懂各課英文字彙及句型，並做出相關的回應。 7. 能朗讀和吟唱各課歌謠。 <p>三下：</p> <ol style="list-style-type: none"> 1. 能將各課的主題故事，如：動物、能力、家人與職業等，運用在生活對話中。 2. 能認讀並使用相關各課主題之字彙。 3. 能學會詢問及回答各課相關的英文對話。 4. 能聽辨、認讀各課之字音及其字母拼讀單字。 5. 能寫出各課相關之字彙和句子。 6. 能聽懂各課英文字彙及句型，並做出相關的對應。 7. 能朗讀和吟唱各課歌謠韻文。
教學與評量說明	<p>一、教材編選與資源(教科書版本、相關資源)</p> <p>(一)教材編選</p> <ol style="list-style-type: none"> 1. 依據領域課程綱要之學習重點融入核心素養的內涵，進行適切的縱向銜接與學科間的橫向統整，避免不必要的重複。 2. 將「學習表現」與相關的「學習內容」結合，設計符合整合性、脈絡性、策略性及活用性的學習教材，讓學生得以發展社會領域核心素養。

3. 具時代性與前瞻性，考量學生生活經驗及社會脈動，結合相關議題並兼顧多元觀點，回應不同族群與文化的特性，避免刻板印象、偏見、歧視與威權內容，不落入單一族群或性別的觀點。
4. 能反映當今學界的重要研究成果，避免過多艱澀的定義，或類型化、表淺化、零碎化與教條化的學習素材。

(二)教材來源

1. 以教育部審定版之教材為主：

年級	出版社	冊數
三年級	康軒	Wonder World 一、二冊

2. 以桃園市蘆竹區在地化課程為輔。

(三)教學資源

1. CD
2. Super E-Book
3. 單字卡
4. 單字圖卡

二、教學方法

1. 故事教學

利用與主題相關的故事，讓學生以閱讀故事的方式學習單字與句型的用法

2. 單字教學

- A. 先由聽的方式讓學生熟悉主題單字並跟著說出單字。
- B. 根據錄音內容將聽到的單字依序編號。
- C. 延伸議題與學習情境，讓學生能實際應用。

3. 句型教學

- A. 利用課本句型，熟悉後進一步讓學生進行代換練習。
- B. 透過問答、對話、看圖說話或遊戲讓學生由簡易的機械式練習，慢慢進入有意義的練習。

4. 生活用語：以漫畫方式呈現英文冠用語實際應用在生活上

5. 應用歌謠幫助記憶，亦加強字母拼讀等練習，使學生觀察並歸納出規則。

三、教學評量

1. 學習評量依據英文領域之課程目標、核心素養、學習表現及學習內容，兼重學習歷程與結果，採用紙筆測驗、活動評量、課堂觀察、口語評量、作業評量等多元形式，以診斷學習問題，並檢視學習成效。
2. 評量的內容考量學生身心發展、個別差異及文化差異，配合核心素養及學習表現內涵，不流於零碎的知識記憶，以兼重高層次的認知、情意、技能表現及其在實際生活中的運用，訂定評量標準。
3. 教師進行學習評量後，分析評量結果作為教學反思、調整及補救教學的參考。

※四年級教學團隊

桃園市蘆竹區光明國民小學 111 學年度【英語領域】課程計畫			
每週節數	1	設計者	4 年級教學團隊
核心素養	A 自主行動	■A1. 身心素質與自我精進、■A2. 系統思考與問題解決、 ■A3. 規劃執行與創新應變	
	B 溝通互動	■B1. 符號運用與溝通表達、■B2. 科技資訊與媒體素養、 ■B3. 藝術涵養與美感素養	
	C 社會參與	■C1. 道德實踐與公民意識、■C2. 人際關係與團隊合作、 ■C3. 多元文化與國際理解	
課程理念	1. 培養英語文聽、說、讀、寫的能力，應用於日常生活溝通。 2. 本土化與國際化：深入認識本土為基礎能力，建構本土知識系統，應用英語能力，將台灣推向世界，同時也讓世界進入台灣，理解世界文化包容多樣性。 3. 提升學習英語文的興趣並涵育積極的學習態度，主動涉獵各領域知識。 4. 以學生為主體：從學生生活經驗起始，從周遭生活取材，建構自己生活經驗。 5. 建構有效的英語文學習方法，強化自學能力，奠定終身學習之基礎。 6. 尊重與悅納多元文化，培養國際視野與全球永續發展的世界觀。 7. 培養以英語文進行邏輯思考、分析、整合與創新的能力。		
學習重點	學習表現	Aa- II -1 字母名稱。 Aa- II -2 印刷體大小寫字母的辨識及書寫。 Ab- II -1 子音、母音及其組合。 Ac- II -1 簡易的教室用語。 Ac- II -2 簡易的生活用語。 B- II -1 第二學習階段所學字詞及句型的生活溝通。	
	學習內容	1- II -5 能聽辨句子的語調。 1- II -6 能聽辨課堂中所學的片語、句子及其重音。 1- II -10 能聽懂簡易的日常生活用語。 1- II -11 能聽懂簡易句型的句子。 2- II -4 能使用簡易的日常生活用語。 2- II -5 能以正確的發音及適切的語調說出簡易句型的句子。 3- II -1 能辨識課堂中所學的字詞。 3- II -2 能看懂課堂中所學的句子。 4- II -2 能書寫自己的姓名。 4- II -3 能臨摹抄寫課堂中所學的字詞。 5- II -2 在聽讀時，能辨識書本中相對應的書寫文字。 5- II -3 能以正確的發音及適切的速度朗讀簡易句型的句子。 6- II -1 能專注於教師的說明與演示。 6- II -2 積極參與各種課堂練習活動。 7- II -1 善用預習、複習強化學習效果。	

課程架構表

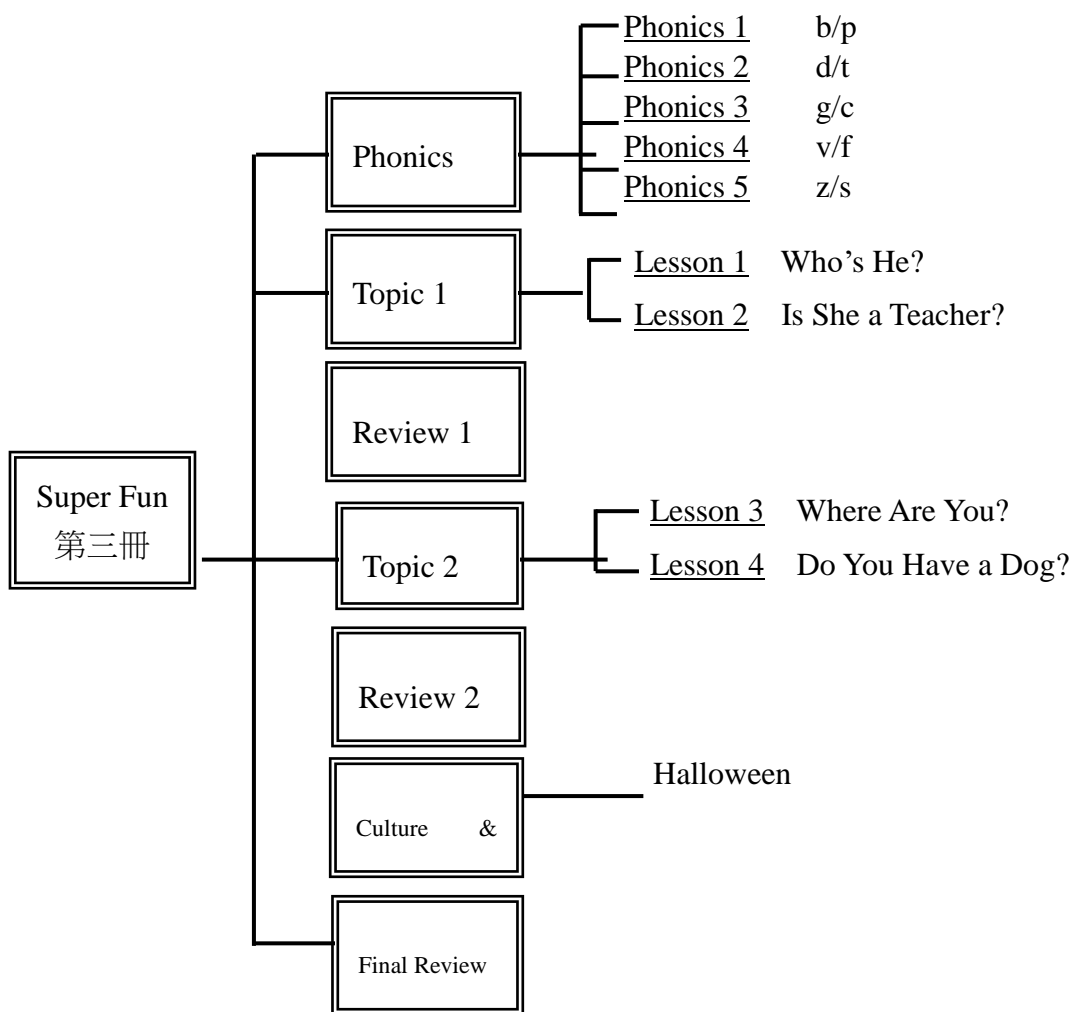

	<div style="border: 1px solid black; padding: 5px; width: fit-content; margin-bottom: 20px;">Super Fun 第四冊</div>
融入之議題	性別平等、人權、環境、海洋、品德、生命、科技、資訊、安全、多元文化、閱讀素養、國際教育、原住民族教育
學習目標	<p>四上：</p> <ol style="list-style-type: none"> 1. 能聽、說、讀、寫字母 Aa - Zz，並熟悉其發音與基本的字母拼讀規則。 2. 能聽辨、唸讀生活用語及教室用語，連結生活情境，培養基本對話能力。 3. 能聽辨、唸讀各單元的單字與句型，了解使用情境及語意，並應用於日常生活溝通。 4. 能夠使用適當的英語學習策略，強化自主學習能力。 5. 能夠與團隊合作，從雙向互動與討論的過程中，提升思辨與解決問題的能力。 6. 能認識臺灣及其他國家的風俗文化，實現自我認同與尊重他人。 <p>四下：</p> <ol style="list-style-type: none"> 1. 能聽、說、讀、寫字母 Aa - Zz，並熟悉其發音與基本的字母拼讀規則。 2. 能聽辨、唸讀生活用語及教室用語，連結生活情境，培養基本對話能力。 3. 能聽辨、唸讀各單元的單字與句型，了解使用情境及語意，並應用於日常生活溝通。 4. 能夠使用適當的英語學習策略，強化自主學習能力。 5. 能夠與團隊合作，從雙向互動與討論的過程中，提升思辨與解決問題的能力。 6. 能認識臺灣及其他國家的風俗文化，實現自我認同與尊重他人。
教學與評量	一、教材編選與資源(教科書版本、相關資源)

說明

英語科教材之內容取材應涵蓋以下幾個部份：

(1)主題與體裁：英語科課程應符合趣味化、實用化及生活化的原則。教材所涵蓋的主題層面宜多元，以學生日常生活相關之主題，如家庭、學校、食物、動植物、節慶、職業、旅遊、運動、休閒等為主要內容。

(2)溝通功能：國小國中階段所欲培養之溝通能力屬於基本常用者，包括日常交談、社交應對等一般人際溝通之語言能力。依其功能可分為問候、感謝、道歉、同意、請求

(3)語言成份

A. 字母：教材中英文字母教學包括印刷體大小寫及連續體大小寫。國小階段只需學會印刷體，平日之書寫仍以印刷體為主。

B. 發音：發音能力應透過聽、說活動之實地練習來培養，除了老師的示範與指導外，並應儘量利用有聲教材（如：錄音帶、錄影帶、光碟等），讓學生模仿。國小階段以字母拼讀法來輔導學生認識字母與發音之間的對應關係，藉以看字讀音。

C. 字彙：國小階段之教材，宜儘量由常用 1000 字參考字彙中選取適量之字詞編纂。學生完成國小階段之英語教育，口語部份應至少掌握二百個應用字詞（productive vocabulary），書寫部份則至少會拼寫出其中八十個字詞。

D. 句型結構：國小教材可採用之句型，應以基本常用為主，避免冷僻、抽象之文法知識的灌輸。句型結構之呈現應循序漸進、由簡而繁，讓學生經由語意的瞭解，進而熟悉句型。

(二) 教材來源

1. 以教育部審定版之教材為主：

年級	出版社	冊數
四年級	何嘉仁	Super fun 三、四冊

2. 以桃園市蘆竹區在地化課程為輔。

(三) 教學資源

1. 教師手冊(教學指引)、學生習作、光碟等。

2. 教具及輔助教材，如生字 PPT、圖卡、情境圖、實物等。

3. 課文相關的影片、互動光碟等。

4. 教室各類電腦輔助教學資源，如互動光碟、相關的英語文網路學習平台等。

二、教學方法

(一)發音的部份及方式、子音、母音、雙母音、音節。Phonic 拼音教學、拼音閱讀。

(二)各種英語技能都不是獨立而是相關的，聽力訓練老師必須發音清楚，要重複念讓學生有機會聽清楚。

(三)透過律動、歌曲、故事、閱讀、角色扮演、科技遊戲應用軟體練習聽說讀寫之能力。

(四)整合自然與社會科學知識融入英語教學。

三、教學評量

(一)應採多元評量方式，兼顧形成性評量與總結性評量。

(二)善用形成性評量，了解學生學習起點及個別進步情形，進行符合差異化教學內涵的分組評量。

(三)除紙筆測驗外，兼採口說、聽力測驗、書寫報告及檔案評量等不同方式。聽與說的評量儘量以上課的口語練習、角色扮演、配對、小組互動表現為依據。

(四)檔案評量可採多元方式呈現，如作品紙本資料夾、文字檔、影音檔及網路平臺等，以記錄學生的各項學習活動表現。

(五)評量後依據結果作為教學省思，作為調整教學參考。

※五年級教學團隊

桃園市蘆竹區光明國民小學 111 學年度【五年級英文領域】課程計畫			
每週節數	1 節	設計者	五年級教學團隊
核心素養	A 自主行動	<input checked="" type="checkbox"/> A1. 身心素質與自我精進、 <input checked="" type="checkbox"/> A2. 系統思考與問題解決、 <input type="checkbox"/> A3. 規劃執行與創新應變	
	B 溝通互動	<input checked="" type="checkbox"/> B1. 符號運用與溝通表達、 <input checked="" type="checkbox"/> B2. 科技資訊與媒體素養、 <input type="checkbox"/> B3. 藝術涵養與美感素養	
	C 社會參與	<input type="checkbox"/> C1. 道德實踐與公民意識、 <input checked="" type="checkbox"/> C2. 人際關係與團隊合作、 <input checked="" type="checkbox"/> C3. 多元文化與國際理解	
課程理念	<ol style="list-style-type: none"> 1. 學生能藉由探索多元跨領域的學習素材，激起以英語學習更多知識的星星之火。 2. 計案之設計，從各單元的學習主題向外拓展，跨越純粹語言知識與能力的學習範疇，一方面提供教師更多跨領域延伸教學的靈感，一方面導入更多讓學生能由生活中親身體驗、動手實作、觀察記錄、討論、思索與歸納想法的學習歷程。 3. 不同學習導向的學生，透過跨領域與多元的學習引導後，激發學習興趣，也慣於在學習過程中接觸英語，並能活用英語這個實用的工具。 4. 本教材以「溝通功能」及「主題」為編寫主軸，引導學生將所學字彙與句型應用於生活中，培養學生簡易英語聽、說、讀、寫能力。此外，本教材以國小教育階段的核心素養為導向，融入與主題相關之議題、學習方法、文化涵養與國際觀。 5. 教學內容以富想像力的圖畫風格，吸引學生主動了解學習內容，並配合故事聽讀、會話對談、歌謠韻文吟唱，發展學生聽讀能力和技巧。 6. 本書編寫以生活化、活用化、實用化即多樣化為原則。 		

學習重點

- 1-III-2 能聽辨字詞是單音節或多音節，並辨識重音的音節。
- 1-III-3 能聽辨句子的語調。
- 1-III-4 能聽辨課堂中所學的片語、句子及其重音。
- 1-III-13 能辨識簡易句子語調所表達的情緒和態度。
- 1-III-14 能了解簡易歌謠、韻文的節奏與音韻。
- 2-III-7 能作簡易的回答和描述。
- 2-III-8 能作簡易的提問。
- 2-III-9 能以正確的發音及適切的語調說出簡易句型的句子。
- 3-III-4 能看懂課堂中所學的句子。
- 3-III-5 能看懂課堂中所學的簡易對話。
- 3-III-6 能看懂課堂中所學的簡易短文之主要內容。
- 4-III-3 能拼寫國小階段基本常用字詞。
- 4-III-4 能依圖畫、圖示填寫簡單字詞。
- 5-III-3 能聽懂、讀懂國小階段基本字詞及句型，並使用於簡易日常溝通。
- 5-III-4 能聽懂日常生活應對中常用語句，並能作適當的回應。
- 5-III-5 能以正確的發音及適切的速度朗讀簡易句型的句子。
- 6-III-4 會在生活中或媒體上注意到學過的英語。
- 6-III-5 樂於接觸課外英語學習素材。
- 7-III-1 運用已學過字詞之聯想以學習新的字詞。
- 8-III-2 能了解課堂中所介紹的國內主要節慶習俗。
- 8-III-3 能了解課堂中所介紹的國外主要節慶習俗。
- 9-III-1 能夠將所學字詞做簡易歸類。

課程架構表

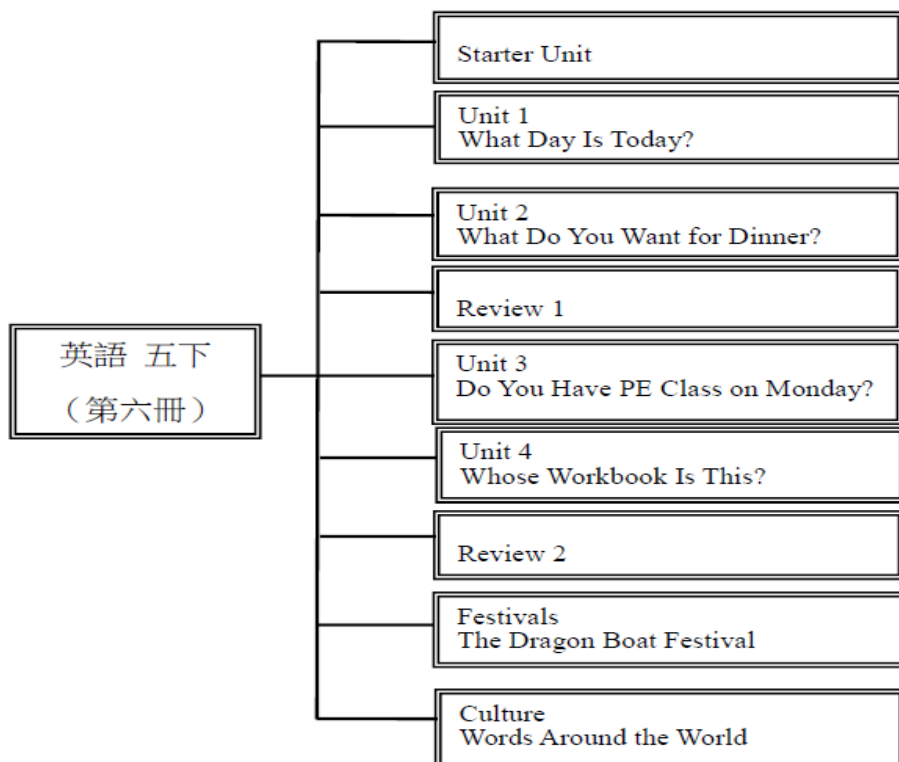
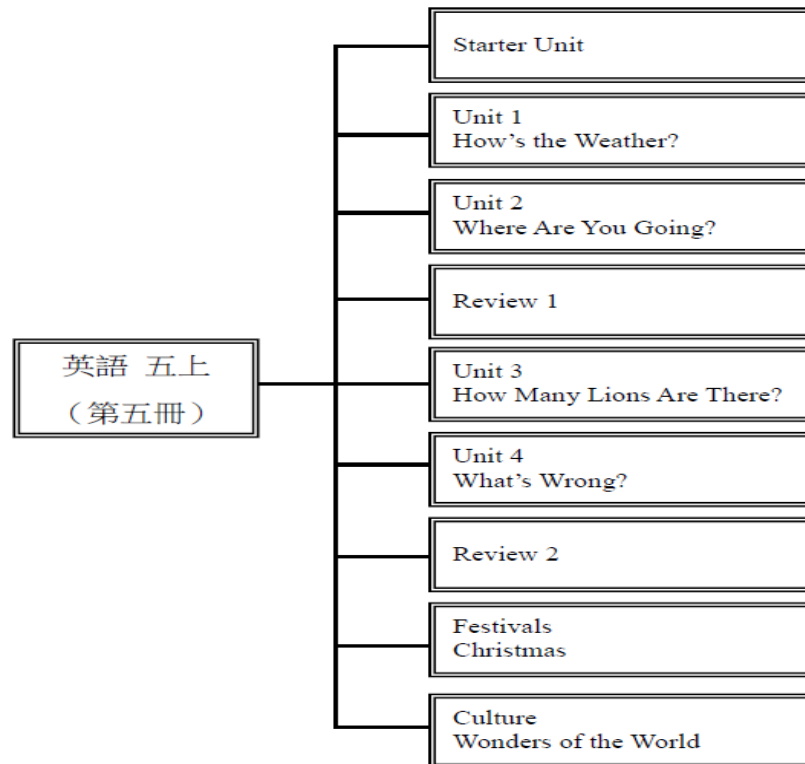

融入之議題

【閱讀素養教育】

閱 E1 認識一般生活情境中需要使用的，以及學習學科基礎知識所應具備的字詞彙。

閱 E12 培養喜愛閱讀的態度。

【國際教育】

國 E1 了解我國與世界其他國家的文化特質。

	<p>【品德教育】 品 E2 自尊尊人與自愛愛人。 品 E3 溝通合作與和諧人際關係。</p> <p>【家庭教育】 家 E4 覺察個人情緒並適切表達，與家人及同儕適切互動。</p> <p>【環境教育】 環 E16 了解物質循環與資源回收利用的原理。</p> <p>【科技教育】 科 E4 體會動手實作的樂趣，並養成正向的科技態度。</p> <p>【戶外教育】 戶 E1 善用教室外、戶外及校外教學，認識生活環境（自然或人為）。 戶 E3 善用五官的感知，培養眼、耳、鼻、舌、觸覺及心靈對環境感受的能力。</p> <p>【人權教育】 人 E5 欣賞、包容個別差異並尊重自己與他人的權利。 人 E6 覺察個人的偏見，並避免歧視行為的產生。</p> <p>【性別平等教育】 性 E3 覺察性別角色的刻板印象，了解家庭、學校與職業的分工，不應受性別的限制。 性 E8 了解不同性別者的成就與貢獻。</p>
<p>學習目標</p>	<ol style="list-style-type: none"> 1. 能聽辨及說出教室用語並做適當的回應。 2. 能聽辨運用字母拼讀法，讀出以長母音 a. e. i. o. u 所組成的音組及例字。 3. 能聽懂並跟讀故事對話。 4. 能聽懂並說出日常生活用語。 5. 能朗讀及吟唱歌謠。 6. 能辨識並抄寫所習得的單字及句子。 7. 能認識中外主要節慶習俗及由來。 8. 能認識外國風土民情，並能從多元文化觀點，瞭解及尊重不同的文化及習俗。 9. 了解人與自然和諧共生，進而保護重要棲地。
<p>教學與評量說明</p>	<p>一、教材編選與資源(教科書版本、相關資源)</p> <p>(一)教材編選</p> <ol style="list-style-type: none"> 1. 依據領域課程綱要之學習重點融入核心素養的內涵，進行適切的縱向銜接與學科間的橫向統整，避免不必要的重複。 2. 將「學習表現」與相關的「學習內容」結合，設計符合整合性、脈絡性、策略性及活用性的學習教材，讓學生得以發展社會領域核心素養。 3. 具時代性與前瞻性，考量學生生活經驗及社會脈動，結合相關議題並兼顧多元觀點，回應不同族群與文化的特性，避免刻板印象、偏見、歧視與威權內容，不落入單一族群或性別的觀點。 4. 能反映當今學界的重要研究成果，避免過多艱澀的定義，或類型化、表淺化、零碎化與教條化的學習素材。

(二)教材來源

1. 以教育部審定版之教材為主：

年級	出版社	冊數
五年級	翰林	Dino on the Go!5.6

2. 以桃園市蘆竹區在地化課程為輔。

(三)教學資源

1. CD
2. Super E-Book
3. 單字卡
4. 單字圖卡

二、教學方法

1. 故事教學

利用與主題相關的故事，讓學生以閱讀故事的方式學習單字與句型的用法

2. 單字教學

- A. 先由聽的方式讓學生熟悉主題單字並跟著說出單字。
- B. 根據錄音內容將聽到的單字依序編號。
- C. 延伸議題與學習情境，讓學生能實際應用。

3. 句型教學

- A. 利用課本句型，熟悉後進一步讓學生進行代換練習。
- B. 透過問答、對話、看圖說話或遊戲讓學生由簡易的機械式練習，慢慢進入有意義的練習。

4. 生活用語：以漫畫方式呈現英文常用語實際應用在生活上

5. 應用歌謠幫助記憶，亦加強字母拼讀等練習，使學生觀察並歸納出規則。

三、教學評量

1. 學習評量依據英文領域之課程目標、核心素養、學習表現及學習內容，兼重學習歷程與結果，採用紙筆測驗、活動評量、課堂觀察、口語評量、作業評量等多元形式，以診斷學習問題，並檢視學習成效。
2. 評量的內容考量學生身心發展、個別差異及文化差異，配合核心素養及學習表現內涵，不流於零碎的知識記憶，以兼重高層次的認知、情意、技能表現及其在實際生活中的運用，訂定評量標準。
3. 教師進行學習評量後，分析評量結果作為教學反思、調整及補救教學的參考。

※六年級教學團隊

桃園市蘆竹區光明國民小學 111 學年度【六年級英文領域】課程計畫			
每週節數	1 節	設計者	六年級教學團隊
核心素養	A 自主行動	<input checked="" type="checkbox"/> A1. 身心素質與自我精進、 <input checked="" type="checkbox"/> A2. 系統思考與問題解決、 <input type="checkbox"/> A3. 規劃執行與創新應變	
	B 溝通互動	<input checked="" type="checkbox"/> B1. 符號運用與溝通表達、 <input checked="" type="checkbox"/> B2. 科技資訊與媒體素養、 <input type="checkbox"/> B3. 藝術涵養與美感素養	
	C 社會參與	<input type="checkbox"/> C1. 道德實踐與公民意識、 <input checked="" type="checkbox"/> C2. 人際關係與團隊合作、 <input checked="" type="checkbox"/> C3. 多元文化與國際理解	
課程理念	<ol style="list-style-type: none"> 1. 學生能藉由探索多元跨領域的學習素材，激起以英語學習更多知識的星星之火。 2. 計案之設計，從各單元的學習主題向外拓展，跨越純粹語言知識與能力的學習範疇，一方面提供教師更多跨領域延伸教學的靈感，一方面導入更多讓學生能由生活中親身體驗、動手實作、觀察記錄、討論、思索與歸納想法的學習歷程。 3. 不同學習導向的學生，透過跨領域與多元的學習引導後，激發學習興趣，也慣於在學習過程中接觸英語，並能活用英語這個實用的工具。 4. 本教材以「溝通功能」及「主題」為編寫主軸，引導學生將所學字彙與句型應用於生活中，培養學生簡易英語聽、說、讀、寫能力。此外，本教材以國小教育階段的核心素養為導向，融入與主題相關之議題、學習方法、文化涵養與國際觀。 5. 教學內容以富想像力的圖畫風格，吸引學生主動了解學習內容，並配合故事聽讀、會話對談、歌謠韻文吟唱，發展學生聽讀能力和技巧。 6. 本書編寫以生活化、活用化、實用化即多樣化為原則。 		

學習重點	<p>學習表現</p> <p>聽 (Listening)</p> <p>1-III-1 能聽辨英語的子音、母音及其不同的組合。</p> <p>1-III-2 能聽辨字詞是單音節或多音節，並辨識重音的音節。</p> <p>1-III-3 能聽辨句子的語調。</p> <p>1-III-4 能聽辨課堂中所學的片語、句子及其重音。</p> <p>1-III-5 能聽辨句子的節奏。</p> <p>1-III-6 能聽懂課堂中所學的字詞。</p> <p>1-III-7 能聽懂簡易的教室用語。</p> <p>1-III-8 能聽懂簡易的日常生活用語。</p> <p>1-III-9 能聽懂簡易句型的句子。</p> <p>1-III-10 能聽懂簡易的日常生活對話。</p> <p>說 (Speaking)</p> <p>2-III-1 能唸出英語的語音。</p> <p>2-III-2 能說出課堂中所學的字詞。</p> <p>2-III-3 能以簡易的英語介紹自己。</p> <p>2-III-4 能以簡易的英語介紹家人和朋友。</p> <p>2-III-5 能使用簡易的教室用語。</p> <p>2-III-6 能使用簡易的日常生活用語。</p> <p>2-III-7 能作簡易的回答和描述。</p> <p>2-III-8 能作簡易的提問。</p> <p>2-III-9 能以正確的發音及適切的語調說出簡易句型的句子。</p> <p>讀 (Reading)</p> <p>3-III-1 能辨識課堂中所學的字詞。</p> <p>3-III-2 能看懂校園內簡易的英文標示。</p> <p>3-III-3 能看懂教室用語。</p> <p>3-III-4 能看懂課堂中所學的句子。</p> <p>3-III-5 能看懂課堂中所學的簡易對話。</p> <p>3-III-6 能看懂課堂中所學的簡易短文之主要內容。</p> <p>寫 (Writing)</p> <p>4-III-1 能抄寫課堂中所學的字詞。</p> <p>4-III-2 能抄寫課堂中所學的句子。</p> <p>4-III-3 能拼寫國小階段基本常用字詞。</p> <p>4-III-4 能依圖畫、圖示填寫簡單字詞。</p> <p>4-III-5 能正確使用大小寫及簡易的標點符號。</p>
------	--

課程架構表

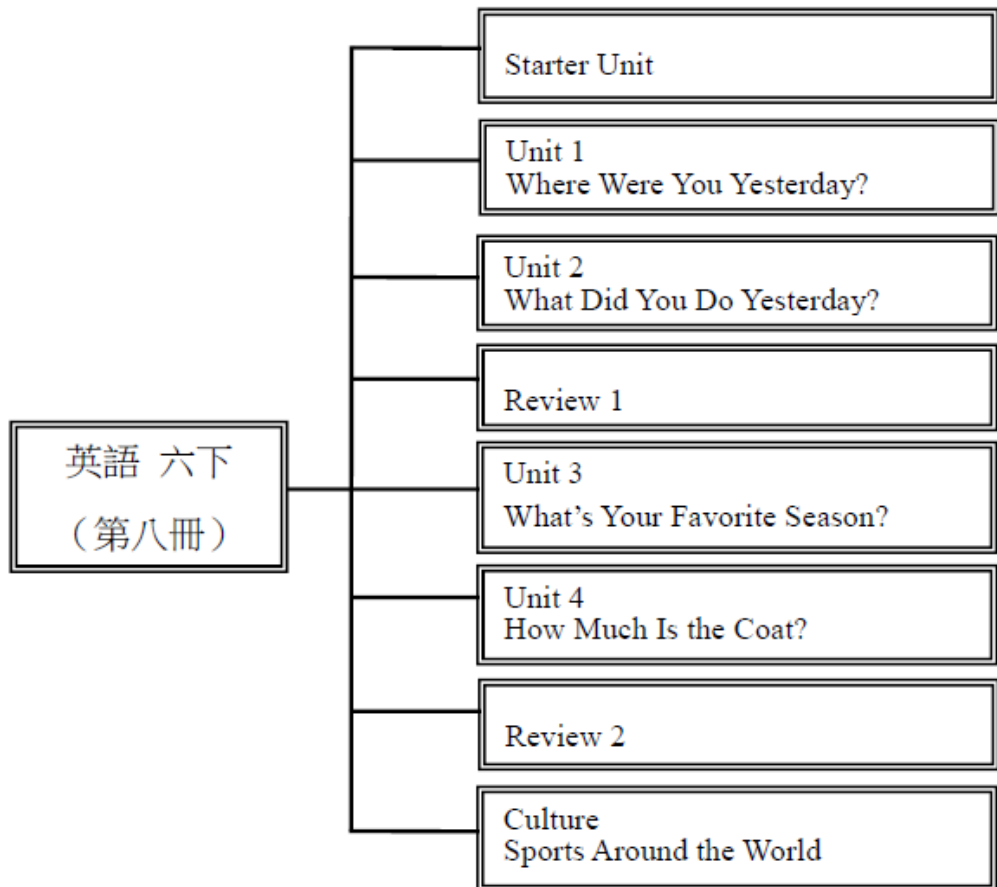
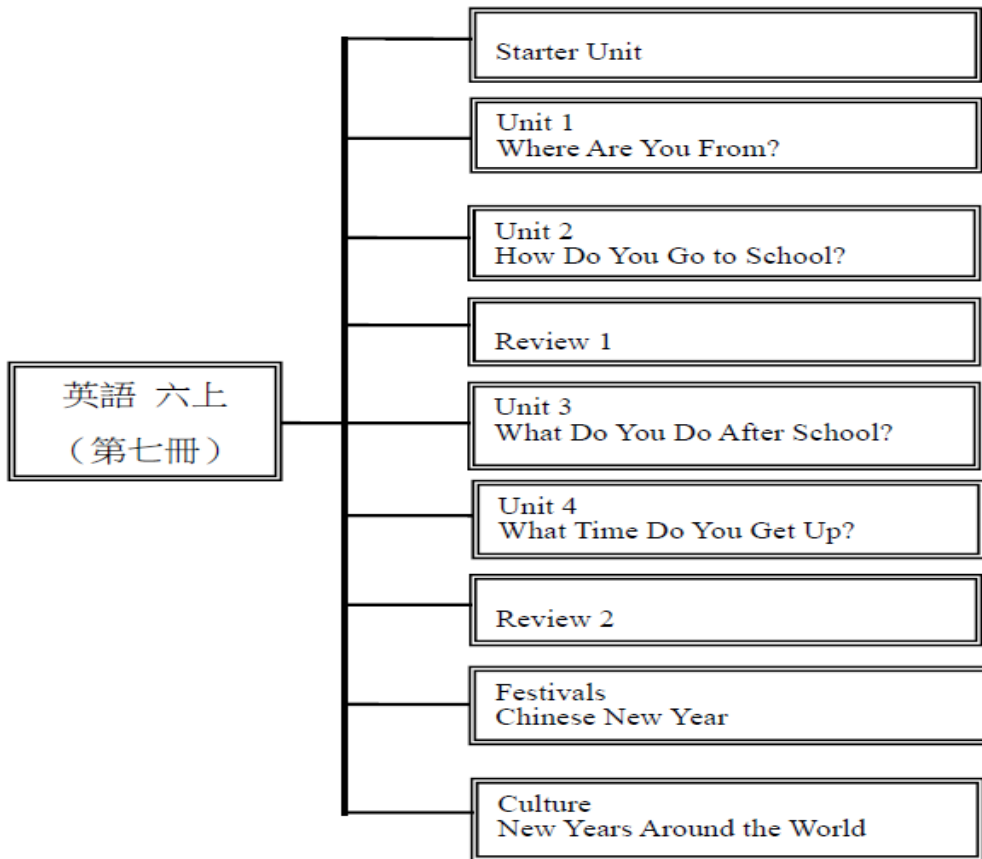

<p>融入之議題</p>	<p>【閱讀素養教育】 閱 E1 認識一般生活情境中需要使用的，以及學習學科基礎知識所應具備的字詞彙。 閱 E12 培養喜愛閱讀的態度。</p> <p>【國際教育】 國 E1 了解我國與世界其他國家的文化特質。</p> <p>【品德教育】 品 E2 自尊尊人與自愛愛人。 品 E3 溝通合作與和諧人際關係。</p> <p>【家庭教育】 家 E4 覺察個人情緒並適切表達，與家人及同儕適切互動。</p> <p>【環境教育】 環 E16 了解物質循環與資源回收利用的原理。</p> <p>【科技教育】 科 E4 體會動手實作的樂趣，並養成正向的科技態度。</p> <p>【戶外教育】 戶 E1 善用教室外、戶外及校外教學，認識生活環境（自然或人為）。 戶 E3 善用五官的感知，培養眼、耳、鼻、舌、觸覺及心靈對環境感受的能力。</p> <p>【人權教育】 人 E5 欣賞、包容個別差異並尊重自己與他人的權利。 人 E6 覺察個人的偏見，並避免歧視行為的產生。</p> <p>【性別平等教育】 性 E3 覺察性別角色的刻板印象，了解家庭、學校與職業的分工，不應受性別的限制。 性 E8 了解不同性別者的成就與貢獻。</p>
<p>學習目標</p>	<ol style="list-style-type: none"> 1. 能聽辨及說出教室用語並做適當的回應。 2. 能聽辨運用字母拼讀法，讀出以長母音 a. e. i. o. u 所組成的音組及例字。 3. 能聽懂並跟讀故事對話。 4. 能聽懂並說出日常生活用語。 5. 能朗讀及吟唱歌謠。 6. 能辨識並抄寫所習得的單字及句子。 7. 能認識中外主要節慶習俗及由來。 8. 能認識外國風土民情，並能從多元文化觀點，瞭解及尊重不同的文化及習俗。 9. 了解人與自然和諧共生，進而保護重要棲地。
<p>教學與評量說明</p>	<p>一、教材編選與資源(教科書版本、相關資源)</p> <p>(一)教材編選</p> <ol style="list-style-type: none"> 1. 依據領域課程綱要之學習重點融入核心素養的內涵，進行適切的縱向銜接與學科間的橫向統整，避免不必要的重複。 2. 將「學習表現」與相關的「學習內容」結合，設計符合整合性、脈絡性、策

略性及活用性的學習教材，讓學生得以發展社會領域核心素養。

3. 具時代性與前瞻性，考量學生生活經驗及社會脈動，結合相關議題並兼顧多元觀點，回應不同族群與文化的特性，避免刻板印象、偏見、歧視與威權內容，不落入單一族群或性別的觀點。
4. 能反映當今學界的重要研究成果，避免過多艱澀的定義，或類型化、表淺化、零碎化與教條化的學習素材。

(二)教材來源

1. 以教育部審定版之教材為主：

年級	出版社	冊數
六年級	翰林	Dino on the Go!7.8

2. 以桃園市蘆竹區在地化課程為輔。

(三)教學資源

1. CD
2. Super E-Book
3. 單字卡
4. 單字圖卡

二、教學方法

1. 故事教學

利用與主題相關的故事，讓學生以閱讀故事的方式學習單字與句型的用法

2. 單字教學

- A. 先由聽的方式讓學生熟悉主題單字並跟著說出單字。
- B. 根據錄音內容將聽到的單字依序編號。
- C. 延伸議題與學習情境，讓學生能實際應用。

3. 句型教學

- A. 利用課本句型，熟悉後進一步讓學生進行代換練習。
- B. 透過問答、對話、看圖說話或遊戲讓學生由簡易的機械式練習，慢慢進入有意義的練習。

4. 生活用語：以漫畫方式呈現英文冠用語實際應用在生活上

5. 應用歌謠幫助記憶，亦加強字母拼讀等練習，使學生觀察並歸納出規則。

三、教學評量

1. 學習評量依據英文領域之課程目標、核心素養、學習表現及學習內容，兼重學習歷程與結果，採用紙筆測驗、活動評量、課堂觀察、口語評量、作業評量等多元形式，以診斷學習問題，並檢視學習成效。
2. 評量的內容考量學生身心發展、個別差異及文化差異，配合核心素養及學習表現內涵，不流於零碎的知識記憶，以兼重高層次的認知、情意、技能表現及其在實際生活中的運用，訂定評量標準。
3. 教師進行學習評量後，分析評量結果作為教學反思、調整及補救教學的參考。

